

antenna | **Knoll**

Antenna sono le persone.

Negli open space,
negli spazi delineati.

E negli spazi tra gli spazi
dove si incontrano le persone.

Antenna sono i mobili.

Intimi e comodi con
dettagli ricchi e gratificanti.

Antenna è Knoll.

antenna | **Knoll**

Antenna sono le persone



“

Il mio spazio. Semplice con la propria identità.



I contenitori pensili sono rossi all'interno, bianchi all'esterno.

Antenna sono gli spazi



Il nostro spazio per parlare. Legno, bianco e arancione.



È un collage di materiali vivo e armonioso.

e gli spazi tra gli spazi



Ci riuniamo anche in open space. Contenitori terminali, ideali per



riunioni estemporanee. Gli armadi a L delineano gli spazi.

Antenna sono i mobili





Dettagli bellissimi. La qualità è la stessa per tutto l'ufficio.

un ufficio senza pareti



Ci possiamo muovere indisturbati da uno spazio all'altro.



e poi il colore





applicato uniformemente



Lo stesso colore delle gambe, all'interno dei contenitori pensili,



perfino gli armadi indipendenti sono dello stesso colore.

Antenna è la chiacchierata tra una



L'armadio a L delinea lo spazio personale, ma offre anche una

mansione e l'altra



zona pausa caffè per incontrarsi e parlare.

durevole



Ci sono anche spazi più formali.



Questa è una classica poltrona Pollock del 1963 e il divano A&A.

preciso e raffinato



La struttura si integra all'identità visiva. Una composizione



apparentemente delicata di piani sospesi e dettagli raffinati. ”



Antenna è un prodotto Knoll,
con la qualità di Knoll
e l'integrità del design di Knoll.
I creatori di Antenna Sigi Moeslinger
e Masamichi Udagawa
capiscono cosa questo significhi.
Masamichi ha studiato a Cranbrook.
La patria del modernismo del ventesimo
secolo, dove studiò Florence Knoll stessa.
Entrambi Masamichi e Sigi sono interessati
a come le persone interagiscono e lavorano.
Per la metropolitana di New York era un
esperimento di comunicazione intuitiva
per una città multiculturale.
Questo senso di identità culturale
e il desiderio di capire i comportamenti
delle persone è presente anche nel loro
progetto con Knoll.
Antenna sono le persone, gli spazi, e gli
spazi tra gli spazi dove ci incontriamo.

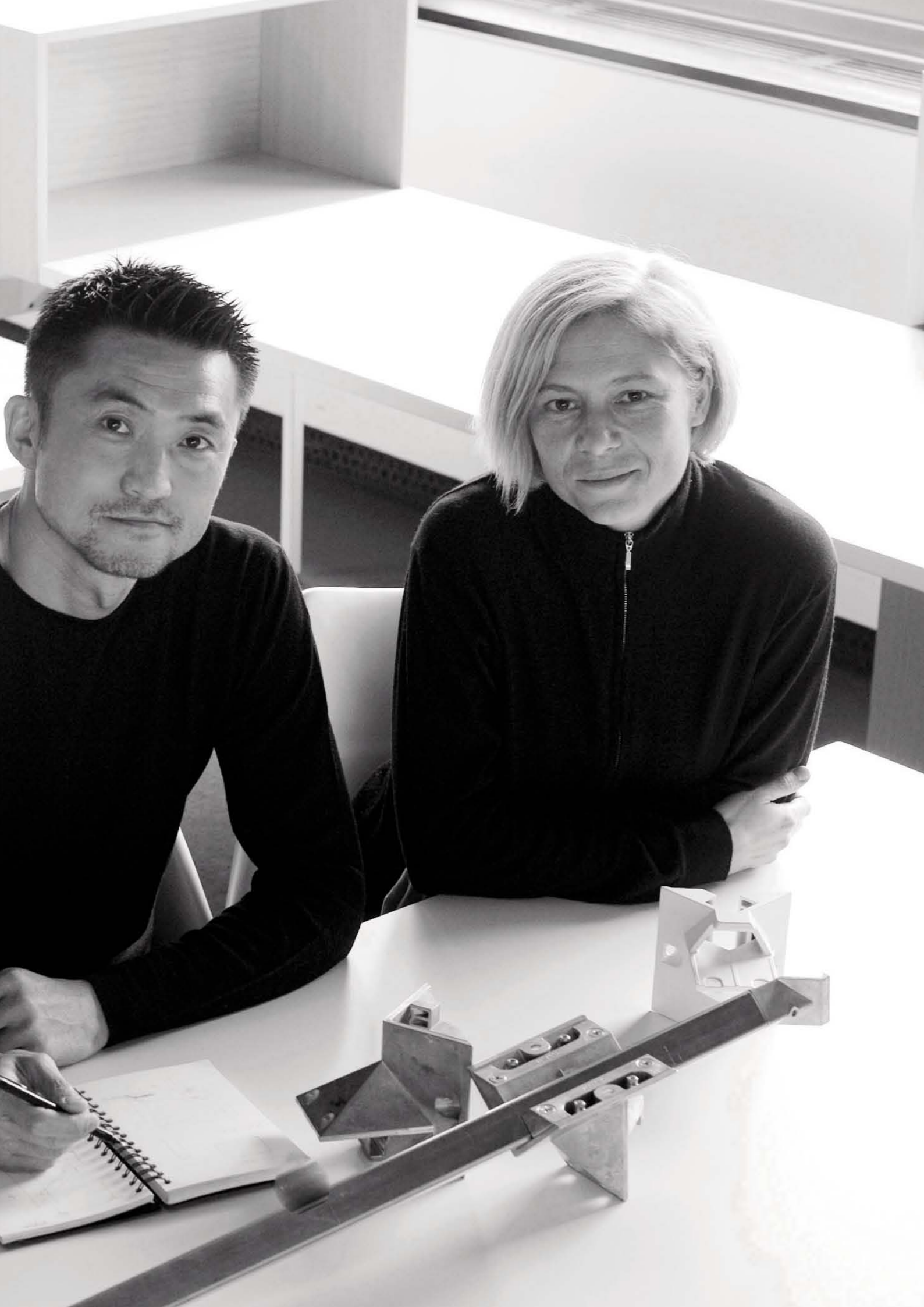

I **colori** possono essere applicati alle facciate interne dei contenitori pensili e dei contenitori terminali delle configurazioni indipendenti. Le **maniglie** sono incassate e **discrete**. Possono essere dello stesso colore della struttura. Il **bordo rivestito** unisce i laminati unicolor con il bordo in **legno massello**. Il profilo è un'elegante sezione a J, con la facciata diritta che si smussa verso il bordo inferiore del piano.

L'**ingegneristica** è **precisa** e **raffinata**, parte integrante dell'identità visiva del prodotto.

Antenna è un **collage di materiali**, dove legni, laminati e colori si combinano ininterrotti.

Le restrizioni sono minime e la **semplicità** della struttura riflette l'eredità modernista di Knoll.

Antenna è un prodotto **Knoll**.



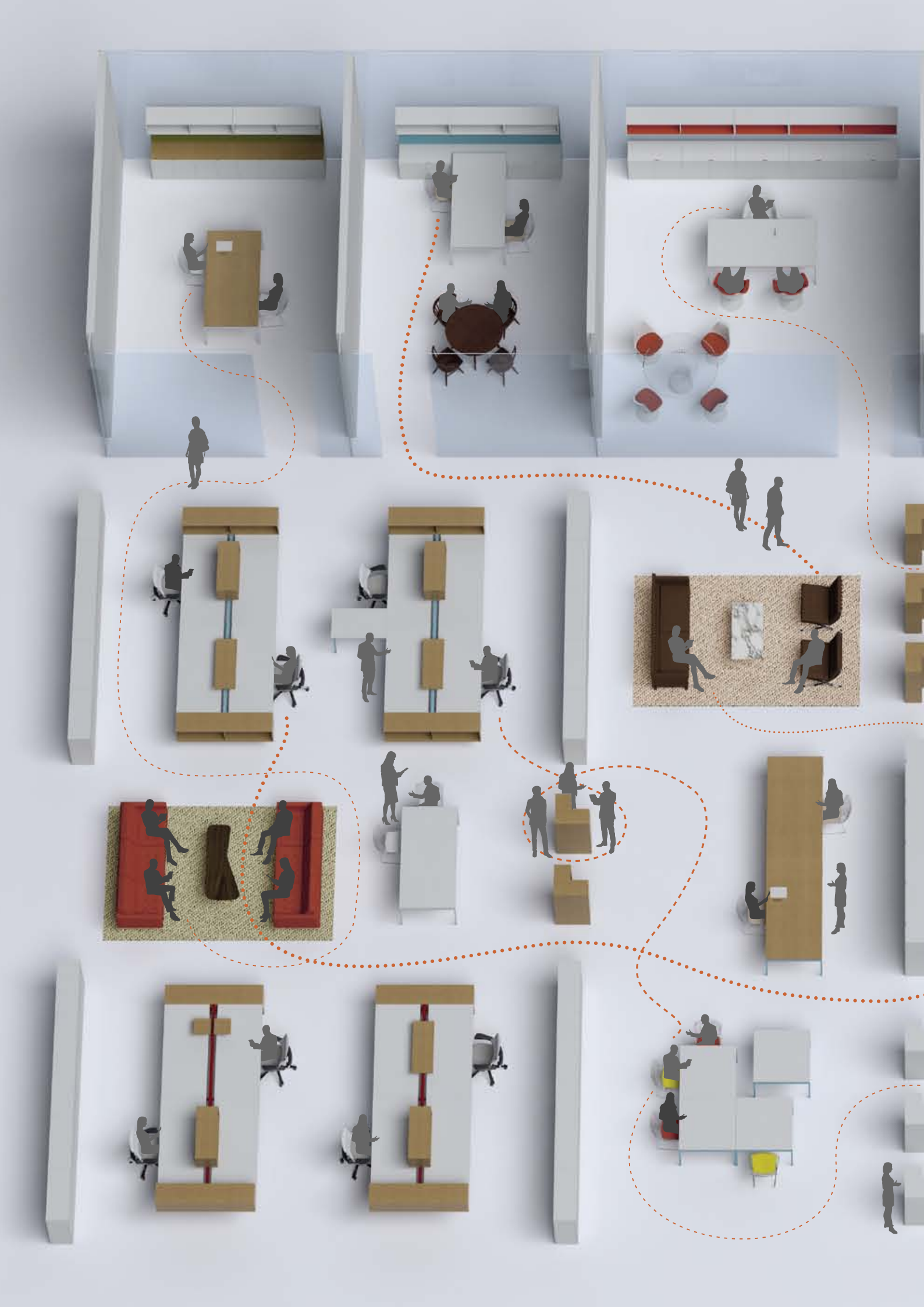

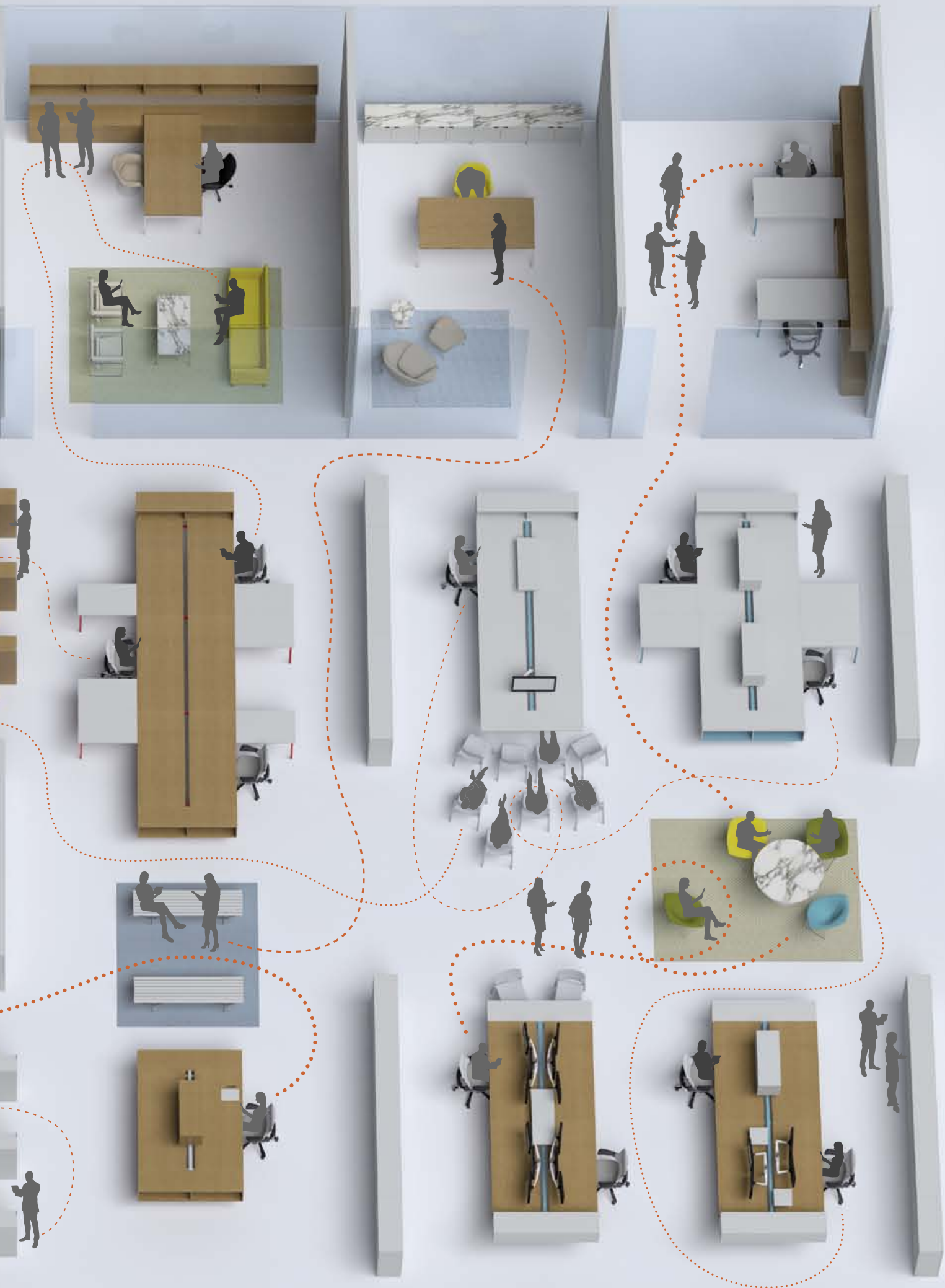

lo spazio tra gli spazi

Un ufficio senza pareti. I contenitori terminali inferiori permettono accesso immediato alle cartelle, mentre gli armadi a L definiscono lo spazio.

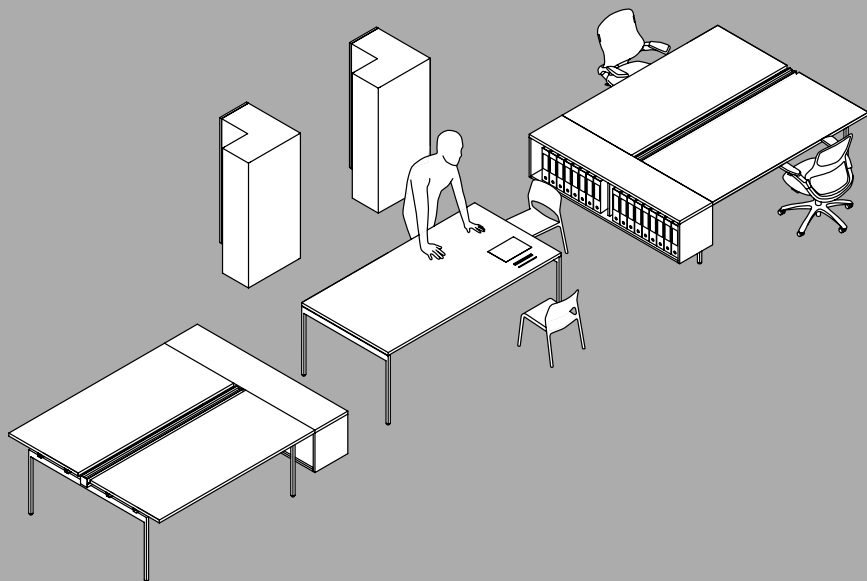

Gli armadi a L possono contenere giacche, cappotti, borse e oggetti personali. Proteggono anche lo spazio di lavoro personale.

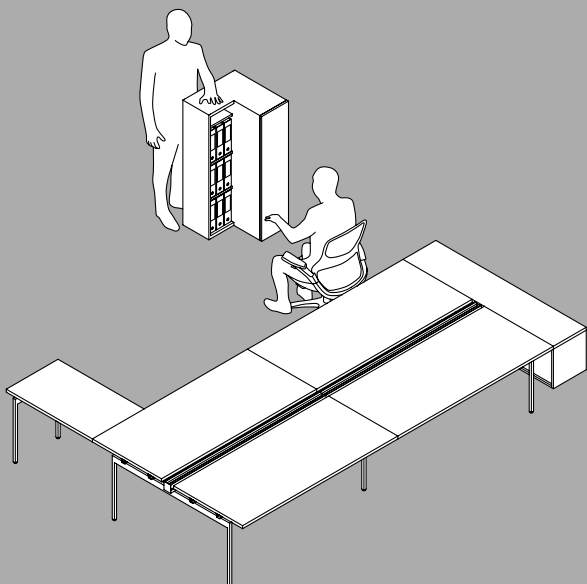

I contenitori terminali e i contenitori indipendenti creano spazi di archiviazione e d'incontro.

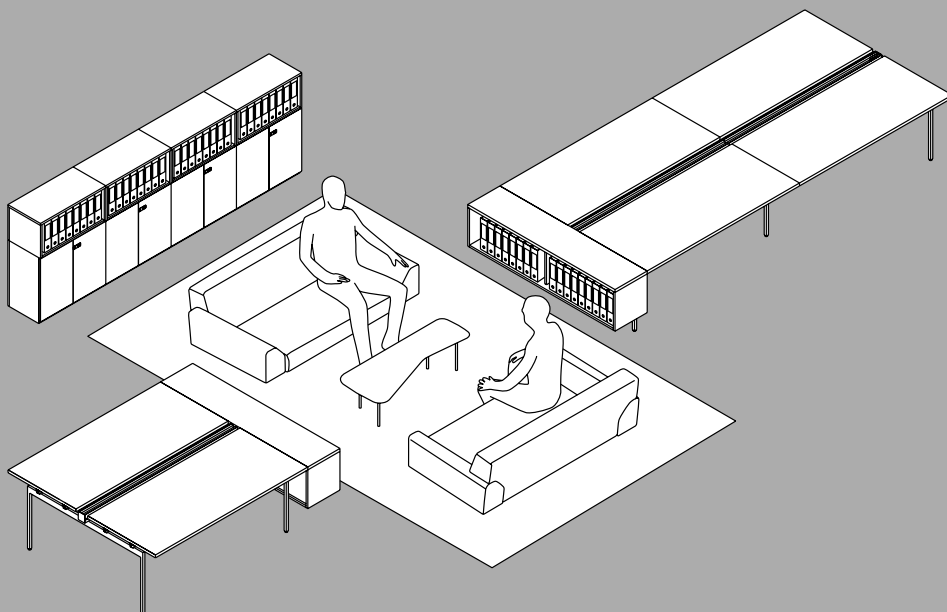

Applicare il braccio monitor alle estensioni per presentazioni, formazione, video conferenze.

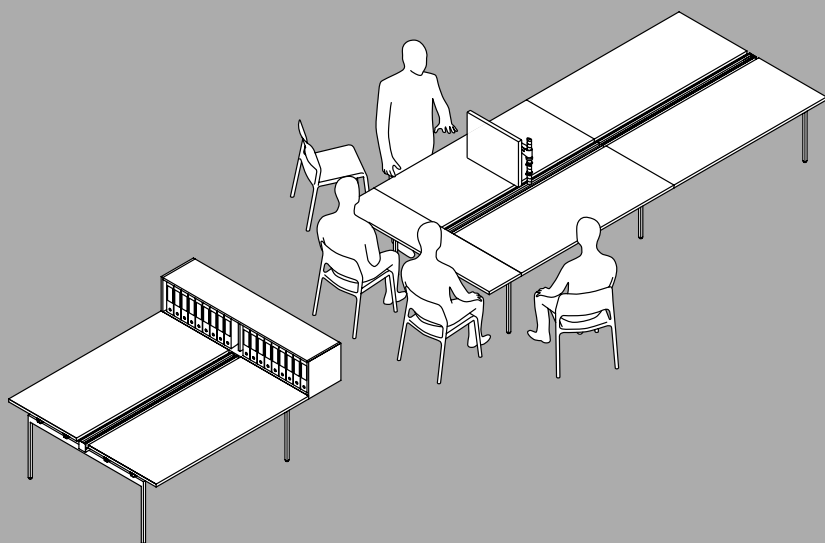

I contenitori terminali superiori formano spazi per riunioni estemporanee.

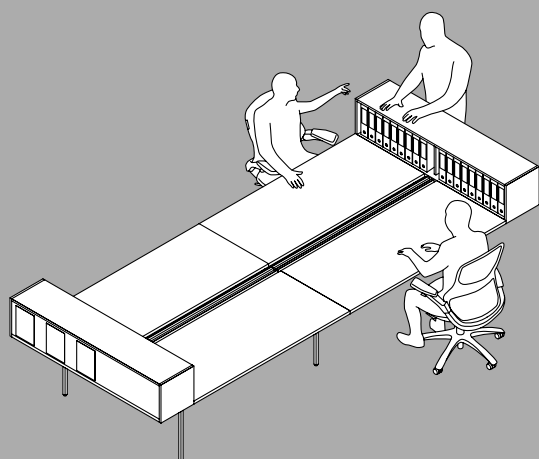

Pannelli imbottiti spillabili possono essere applicati sugli schienali dei contenitori terminali superiori.

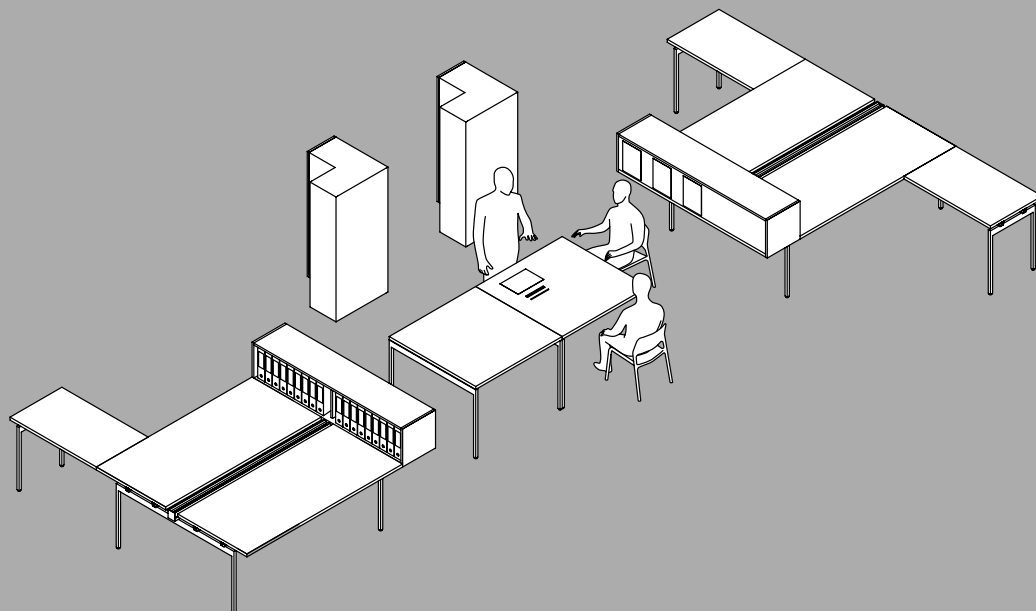

struttura

Un sistema, infinite possibilità.



Sistema di piani

Tavoli individuali che si connettono.

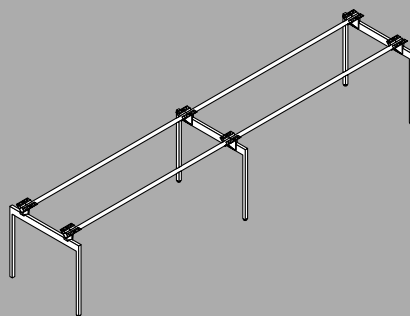
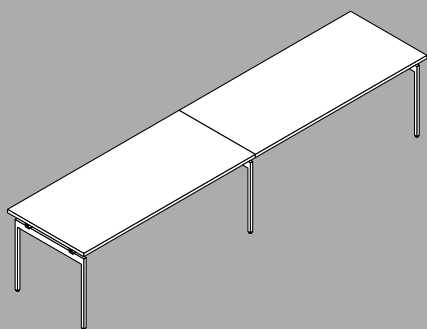

Sistema di piani doppio

Struttura condivisa per configurazioni contrapposte.

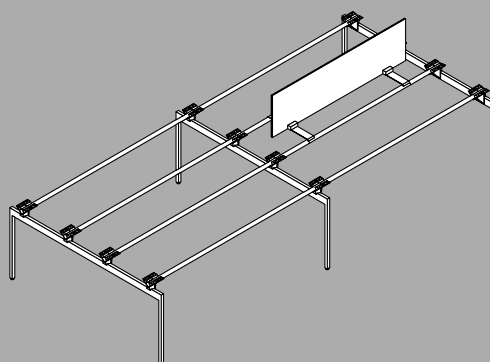
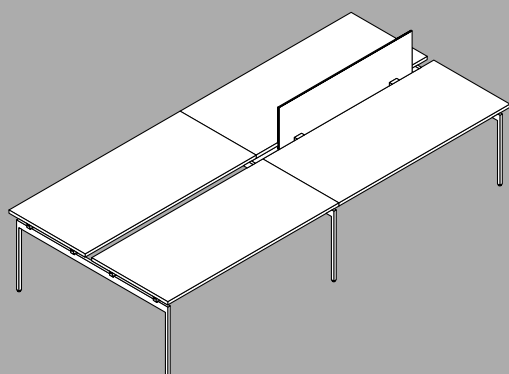

Sistema di piani esteso

Struttura condivisa con barra centrale per accessori.

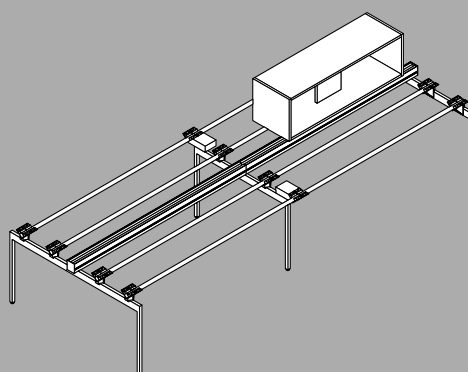
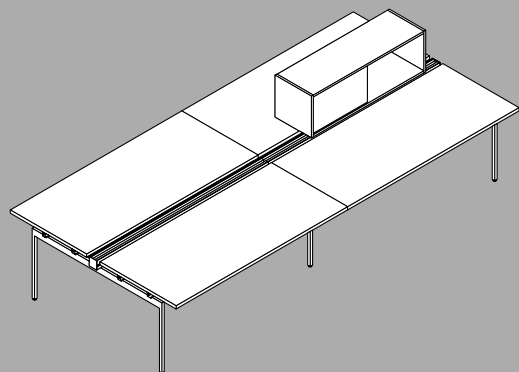

Tavoli da lavoro

Tavoli indipendenti e tavoli da riunione.

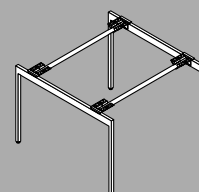
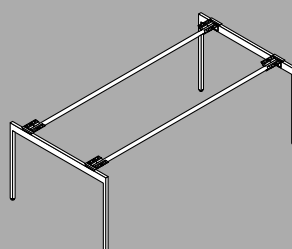
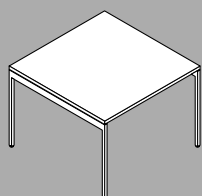
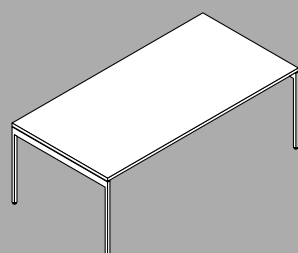

configurazioni

Aggiunte in qualsiasi direzione

Gli allunghi non sono limitati ad un modulo e possono connettersi in qualsiasi punto.

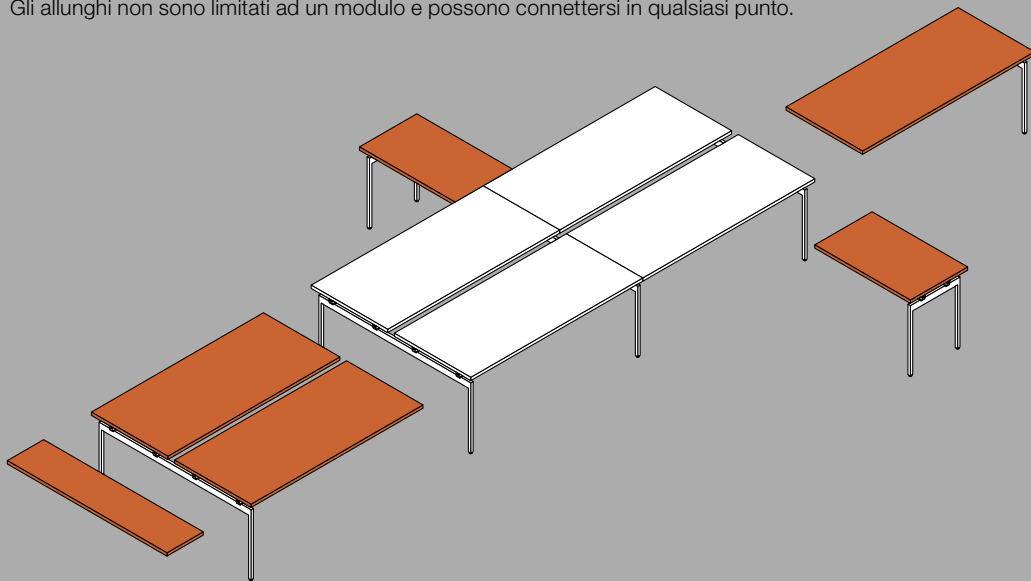

Contenitori sopra il piano di lavoro

I contenitori condivisi si agganciano su qualsiasi punto della barra.

I contenitori superiori possono essere montati sui sistemi di piani doppi o sul sistema di piani esteso.

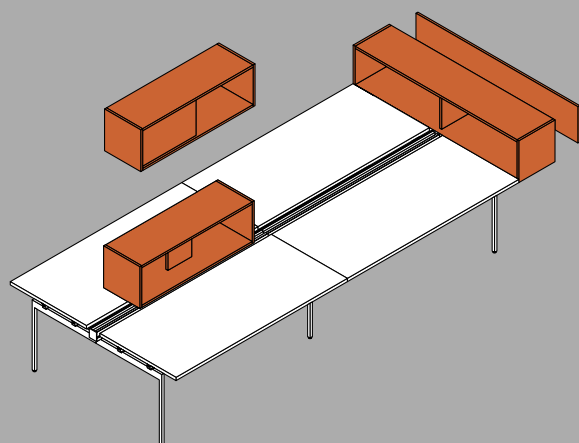

Archiviazione sotto il piano di lavoro

Le cassettiere possono essere fisse o mobili. C'è un'opzione per un cassetto sospeso sotto il piano di lavoro da usare per computer portatili, cellulari o piccoli oggetti.

I contenitori superiori possono essere montati sui sistemi di piani doppi o sul sistema di piani esteso.

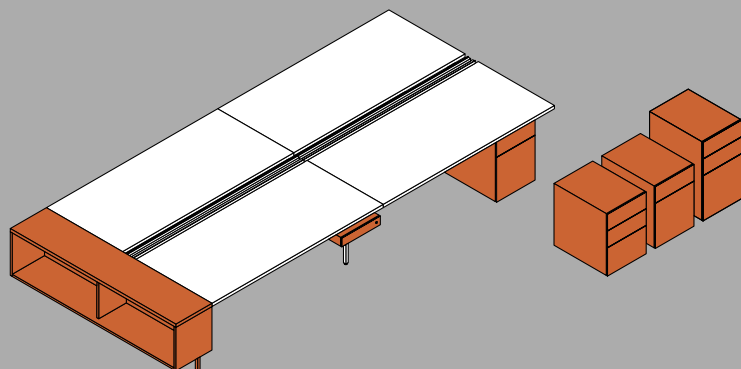

Accessori

La barra centrale per accessori non è limitata ad un modulo.

Bracci monitor, schermi e mensole si agganciano su qualsiasi punto della barra.

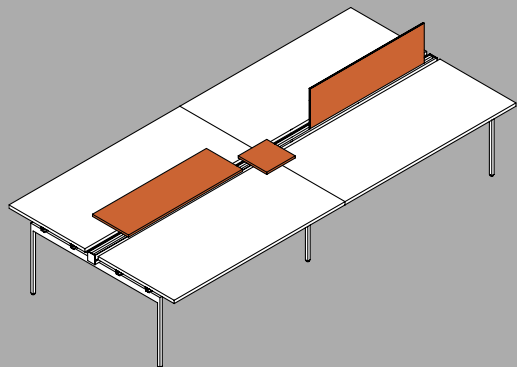

Bracci monitor

I bracci monitor Sapper possono essere posizionati su qualsiasi punto della barra accessori o semplicemente agganciati al piano di lavoro. I bracci consentono una regolazione del monitor in qualsiasi posizione, pivotazione a 360 gradi, movimento in avanti e all'indietro, rotazione a 360 gradi, inclinazione. Disponibile in versione singola, doppia e tripla.

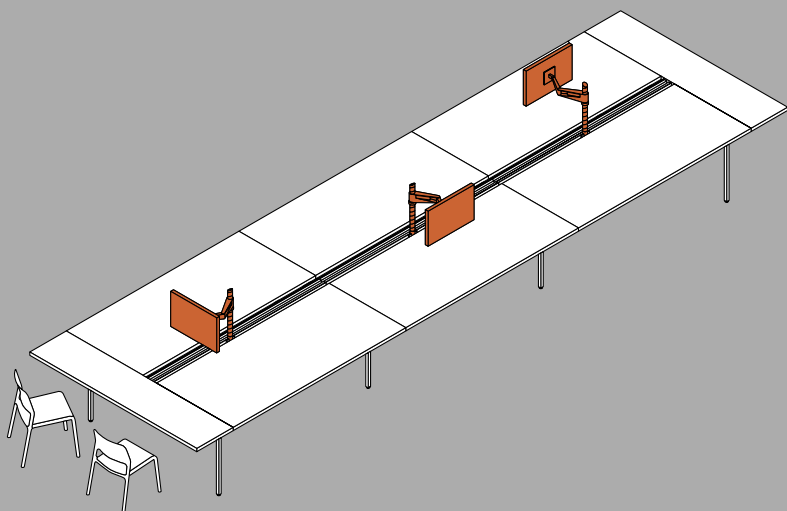
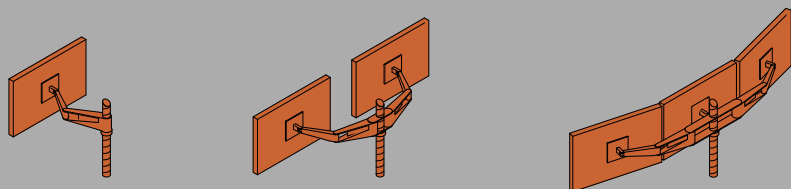

archiviazione

Archiviazione a parete

Contenitori con pannelli spillabili montati direttamente a parete.

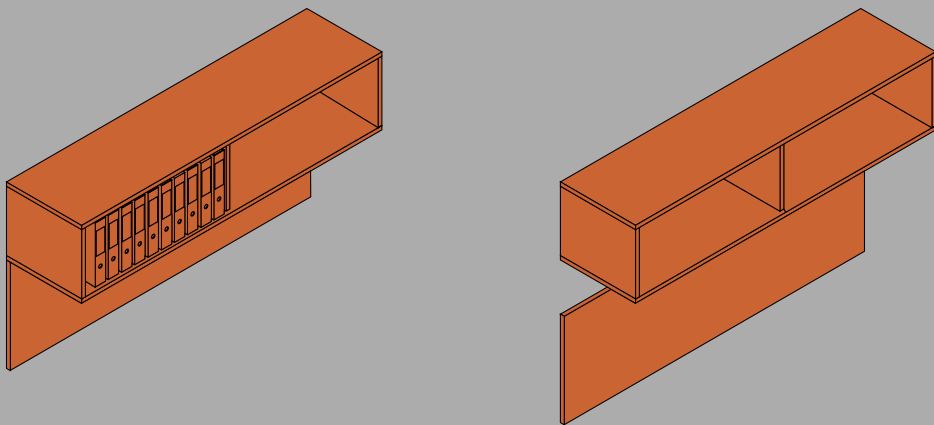

Credenze da archiviazione

Contenitori bassi si uniscono ad armadi e contenitori pensili.

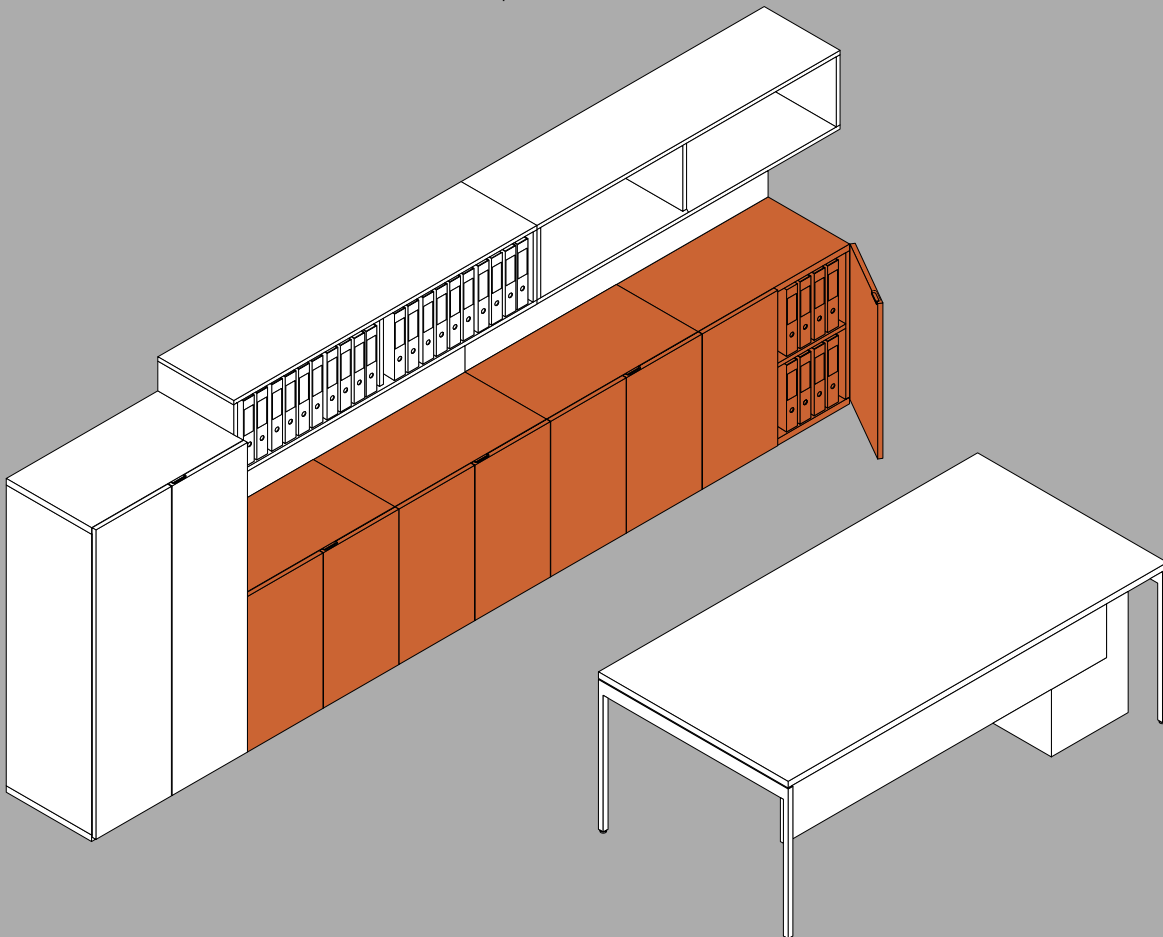

Archiviazione indipendente

Per una definizione dello spazio in ambienti di lavoro più aperti.

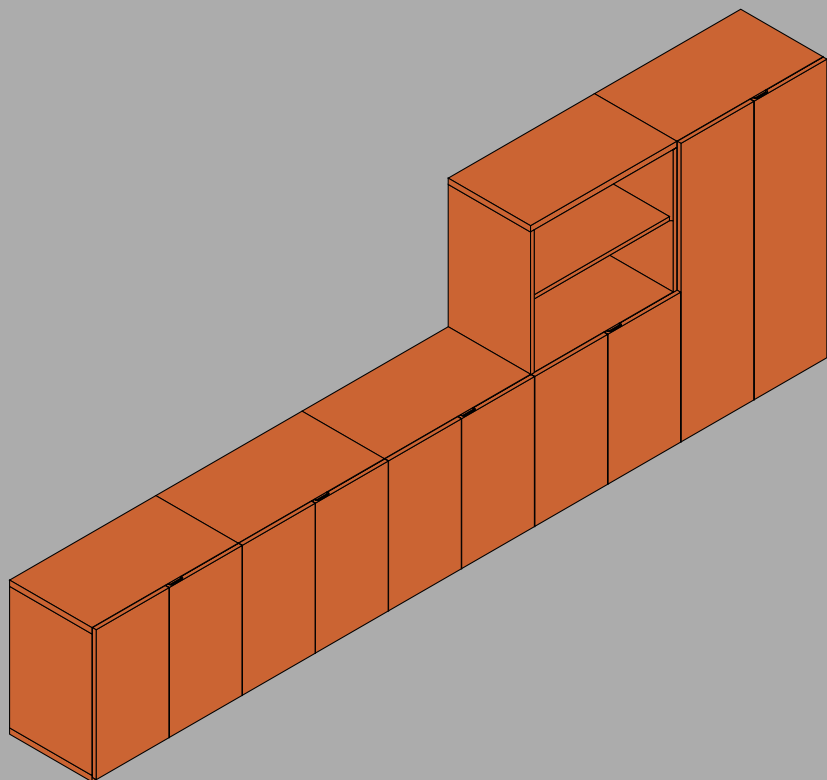

Armadio a L

L'armadio a L definisce gli spazi e consente l'archiviazione personale.

C'è un vano appendi abiti e i ripiani accessibili per contenere libri e cartelle.

Valigie e borse sono al sicuro grazie alla chiusura a chiave.

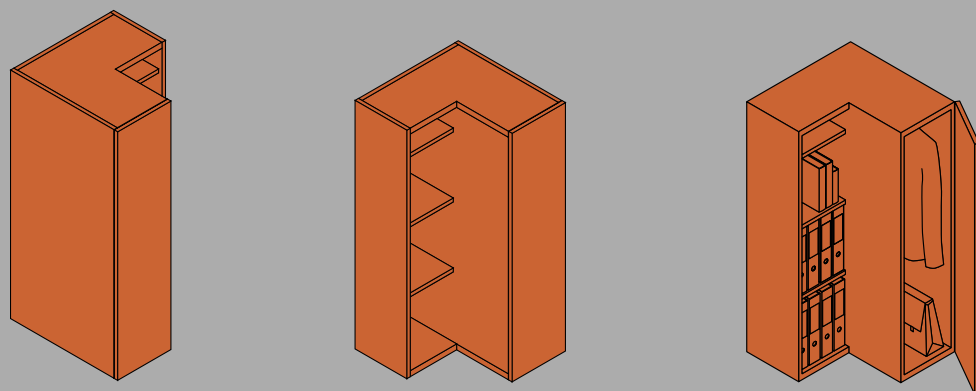

elettrificazione

Antenna permette diverse opzioni di elettrificazione con passaggio cavi su tutta la larghezza del piano da lavoro, sportelli vassoi e salite portacavi. Il cassetto personale con chiusura a chiave consente di ricaricare computer portatili e cellulari.

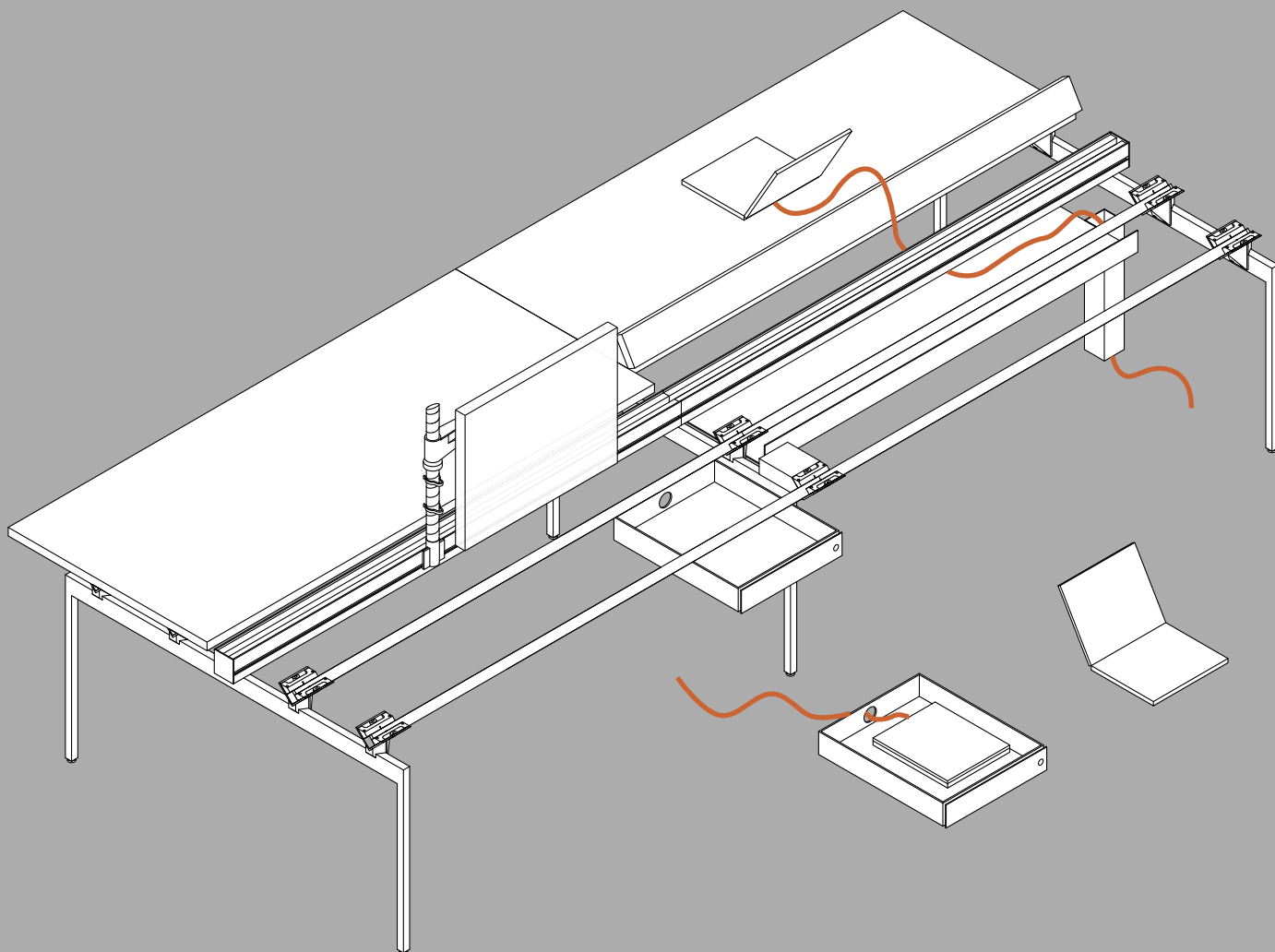

finiture

vernici

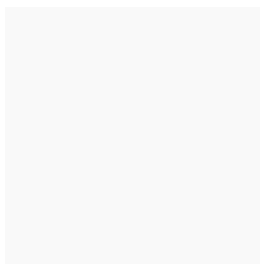

p0a
bianco

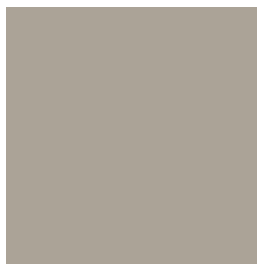

p0g
grigio chiaro



p0h
celeste



p0j
rosso scuro

impiallacciatura



vo
rovere americano

laminati

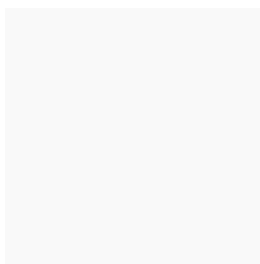

ll
bianco

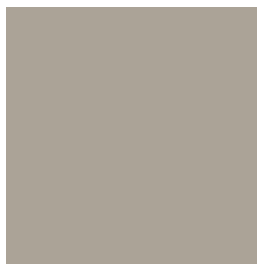

ln
grigio chiaro

gambe

l: 60, 80, 100, 167 (contrapposte), 174 (contrapposte) cm

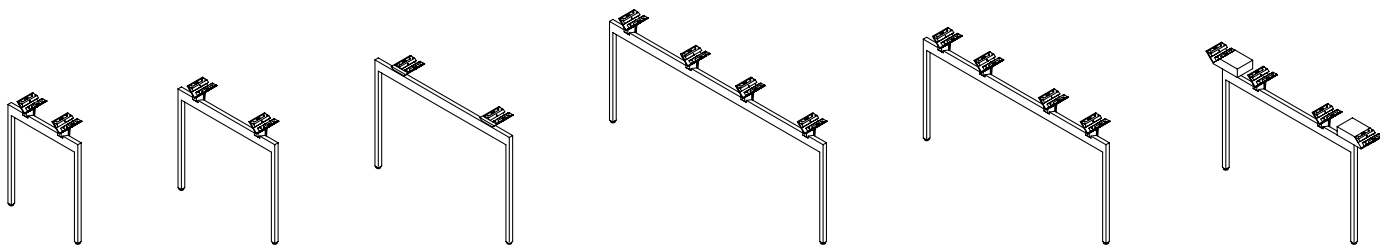

piani

i tavoli da lavoro sono larghi 140, 160, 180 cm e profondi 80 cm

gli allunghi sono larghi 100 e 120 cm e profondi 60 cm

le estensioni sono larghe 38 cm, profonde 80 cm, e alte 167 e 174 cm

i tavoli da riunione sono 100 x 100 cm o 100 x 200 cm

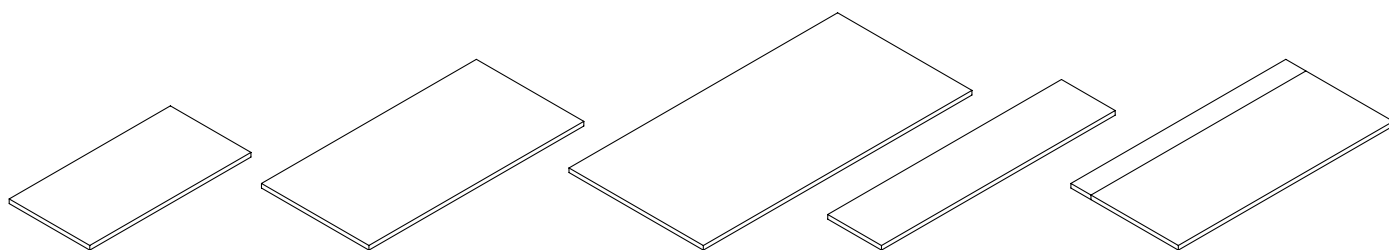

schermi

larghi 100, 120, 140, 160, 180 cm e alti 38 cm

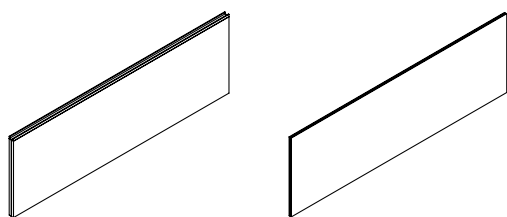

ripiani a mensola e piattaforme

ripiani a mensola: 30 x 30 cm e 30 x 60 cm

ripiani a isola: larghi 80, 100, 120, 140, 160, 180 cm e profondi 38 cm

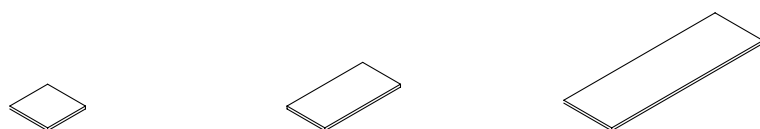

contenitori condivisi / terminali

larghi 100, 120, 140, 160, 180 cm, profondi 38 cm e alti 38 cm

contenitori terminali superiori: larghi 38 cm, profondi 38 cm, alti 80, 167 e 174 cm

contenitori terminali inferiori: larghi 38 cm, profondi 43 cm, alti 80, 167 e 174 cm

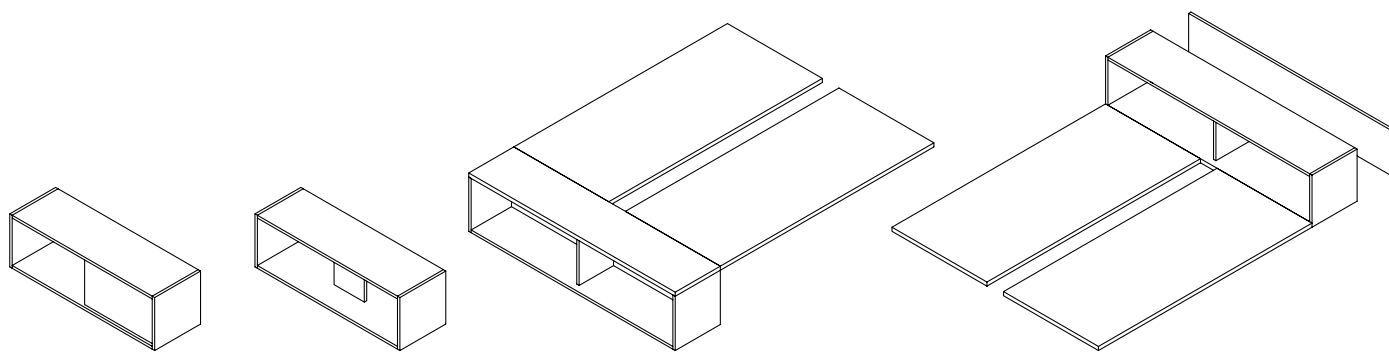

archiviazione sospesa

larga 41 x alta 7 e 32 cm, profonda 59 cm



cassettiere

larghe 41 cm, alte 50 o 65 cm, profonde 56 o 76 cm



armadi

profondi 45 cm, larghi 80 cm e alti 73 o 143 cm

profondi 60 cm, larghi 60 cm alti 125 cm

profondi 38 cm, larghi 80 cm, alti 125 cm

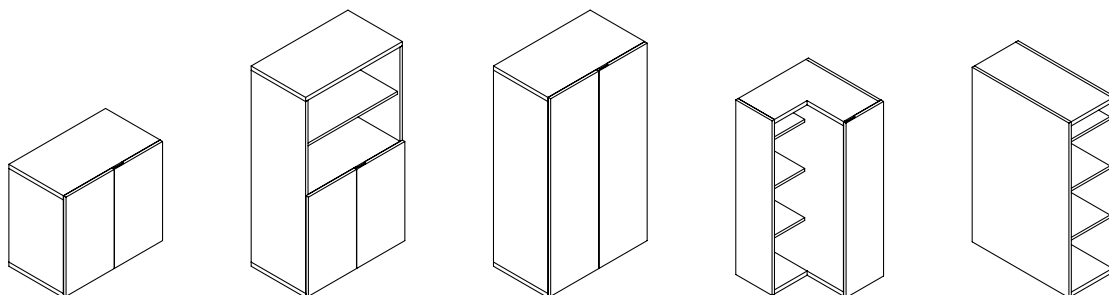

sedi

Knoll Benelux
Knoll International SA
Tour & Taxis
Av. du Port 86 Havenlaan – C.215
B-1000 Brussels, Belgium
tel. +32 (0)2 715 1300
fax +32 (0) 715 1319
benelux@knolleurope.com

Knoll France
Knoll International SA
268 Boulevard Saint-Germain
75007 Paris, France
tel. +33 (0)1 44 18 19 99
fax +33 (0)1 45 50 20 62
france@knolleurope.com

Knoll Germany
91 Goswell Road
Clerkenwell
London
EC1V 7EX
United Kingdom
tel. +44 (0)20 7236 6655
fax +44 (0)20 7248 1744
germany@knolleurope.com

Knoll Italy
Knoll International spa
piazza Bertarelli, 2
20122 Milano, Italy
tel. +39 (0)2 7222291
fax +39 (0)2 72222930
italy@knolleurope.com

Knoll UK
Knoll International Ltd
91 Goswell Road
Clerkenwell
London
EC1V 7EX
United Kingdom
tel. +44 (0)20 7236 6655
fax +44 (0)20 7248 1744
uk@knolleurope.com

Knoll International
EMEA and APLA
91 Goswell Road
Clerkenwell
London
EC1V 7EX
United Kingdom
tel +44 (0)20 7236 6655
fax +44 (0)20 7489 8059
emea@knolleurope.com

crediti

art direction
e progetto grafico
Ginette Caron
impaginazione
Masami Moriyama

fotografia
Mario Carrieri, Milano

post produzione
Eurograph, Vedano Olona

stampa
Grafica Quadro, Tradate

stampato in Italia
Novembre 2012